

## SECADORES Y VÁLVULAS DE PROTECCIÓN MULTICIRCUITO DE WABCO PARA ACTROS, ATEGO Y AXOR DE MERCEDES-BENZ

WABCO, especialista en frenos neumáticos, ofrece una amplia gama de secadores de aire y válvulas de protección multicircuito.

Como complemento a la oferta ya existente, WABCO ofrece ahora la posibilidad adicional de sustituir los secadores y válvulas de protección multicircuito en los modelos Actros, Atego y Axor de Mercedes-Benz.

El secador WABCO incluye un cartucho protector del sistema neumático con efecto de coalescencia que ofrece las mismas posibilidades de conexión que los secadores instalados de fábrica.

En la siguiente tabla encontrará los códigos de Mercedes-Benz y de otros fabricantes que se pueden sustituir por las correspondientes variantes de WABCO.



SECADOR DE AIRE		
Referencia WABCO	Referencia Mercedes-Benz	Referencia otros fabricantes
932 400 024 0 (con cartucho protector del sistema neumático)	002 431 1315 (con cartucho protector del sistema neumático)	K024634N00 LA9034
	002 431 1215 (con cartucho estándar)	I138308FN00 LA9010



VÁLVULA DE PROTECCIÓN MULTICIRCUITO		
Referencia WABCO	Referencia Mercedes-Benz	Referencia otros fabricantes
934 705 005 0 934 705 005 7 (equipo de sustitución)	003 431 5706	I137680N50 AE4510

Para la adaptación total es posible que se necesiten algunas de estas piezas:

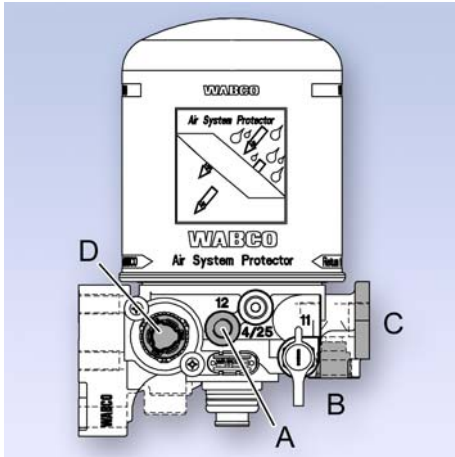

PIEZAS INDIVIDUALES DEL SECADOR	
Aplicación	Denominación / Referencia WABCO
<b>A</b> Conexión 12 (entrada llenado externo)	Tapón roscado (M12×1,5): 893 010 030 4 Junta de estanqueidad: 811 401 032 4
<b>B</b> Conexión 24 (salida suspensión neumática)	Tapón roscado (M22×1,5): 893 010 100 4 Junta de estanqueidad: 893 030 040 4 Junta tórica: 897 780 400 4
<b>C</b> Conexión válvula de protección multicircuito	Junta tórica: 897 070 840 4
<b>D</b> Calefacción	Es necesario quitar la tapa 898 012 307 2

Para obtener más información póngase en contacto con su [representante WABCO](#) o visite nuestro catálogo de productos en línea INFORM en [inform.wabco-auto.com](http://inform.wabco-auto.com).